

**SISTEC**



# DOSAPACK® MAX

Sistema de dosificación para preparación y almacenamiento de reactivo en polvo.

SISTEMAS DE DOSIFICACIÓN ●  
Y MEZCLA

Aportando valor a la tecnología

La información contenida en este documento es propiedad de SDM-Sistemas y no podrá ser tomada como objeto de responsabilidad.

Documento no contractual. Dimensiones y datos técnicos sujetos a cambio sin aviso previo.

Pol. Txozna C/Idorsolo 5- Pab.4 y 5 - 48160 Derio (Bizkaia)  
Tfno: 94 453 24 08 / Fax: 94 454 13 67 / email: sistec@sistecsl.com  
[www.sistecsl.com](http://www.sistecsl.com)

[www.sdm-sistemas.com](http://www.sdm-sistemas.com)

## PRINCIPALES CARACTERÍSTICAS

Concebido como una unidad compacta, comprende todos los elementos montados sobre el propio depósito. El conjunto se suministra completamente montado, de forma que tan sólo es necesario instalar la unidad sobre la cimentación y realizar las conexiones a la alimentación del depósito y al armario eléctrico.

## FUNCIONAMIENTO BÁSICO

- ✓ En el momento en el que el sensor de nivel proporciona señal de mínimo, se abre la electroválvula de entrada de agua y se pone en funcionamiento el dosificador de polvo.
- ✓ De igual manera, en el momento en el que el sensor de nivel proporciona señal de máximo, se cierra la electroválvula de entrada de agua y se detiene el dosificador de polvo.
- ✓ El agitador siempre permanece en marcha.

## ELEMENTOS QUE LO COMPONEN

- ✓ Depósito en polietileno de alta densidad (HDPE).
- ✓ Dosificador de reactivo en polvo serie DPS en AISI 304L con tolva y dispositivo de vibración.
- ✓ Agitador eléctrico en AISI-304L.
- ✓ Armario de control y mando con sensor ultrasónico de nivel.

Este módulo de preparación puede ser complementado con el montaje de bombas dosificadoras o de cavidad progresiva completamente instaladas sobre una bancada adicional pero unida, quedando finalmente constituido un único conjunto.

Equipo diseñado para la preparación a partir de producto granulado o en polvo (granulometría inferior a 180 µm) de soluciones de concentración inferior a 200 g/l mediante un proceso automático y continuo.



Figura Orientativa

## DESCRIPCIÓN DE LOS ELEMENTOS

### • Depósito:

Depósito fabricado integralmente por virolas en POLIETILENO (HDPE), techo, deflectores y fondo mediante soldadura de paneles del material termoplástico con máquina automática o mediante extrusión siendo, en todo caso, las soldaduras revisadas al 100% mediante peine de alta frecuencia para detección de poros o fisuras en las mismas.

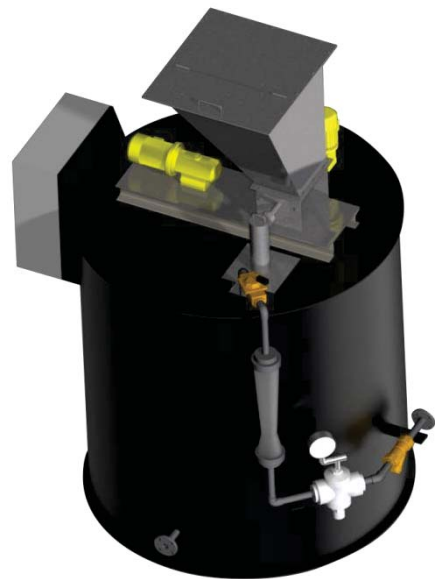
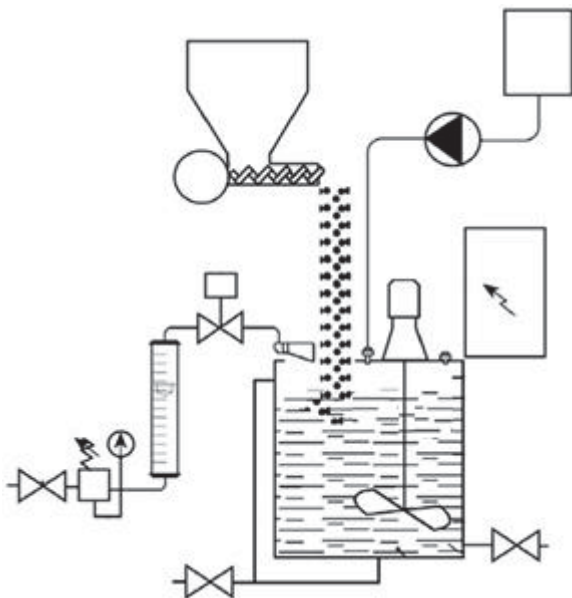
Volúmenes disponibles: 1000 l y 2000 l.

### • Alimentación de agua:

El conjunto de entrada de agua es una línea de tubería de PVC formado por válvula de regulación de caudal, una válvula reguladora de presión, electroválvula NC y rotámetro del tipo de flotador o de sección variable para permitir un adecuado ajuste de caudal de entrada del agua de disolución.

### • Agitador:

Diseñado con hélices de alta eficiencia para máximo rendimiento en los procesos de preparación de reactivos.

### • Dosificador de polvo:

El Dosificador de producto en polvo es del tipo volumétrico con tornillo dosificador. El ajuste de caudal es por variación de velocidad continua por un accionamiento mediante moto-reductor alimentado a través de convertidor de frecuencia. Se dispone de varios modelos con rangos de caudal que permiten obtener la concentración de la solución requerida. Igualmente es posible la instalación de tolvas de varios volúmenes (60 y 100 l), existiendo un sistema de vibración de la misma e interruptor de nivel del tipo de membrana neumática.

### • Armario eléctrico:

El armario eléctrico dispone de un microcontrolador, permitiendo así el funcionamiento óptimo del conjunto al recibir la información del sensor de nivel ultrasónico.

Posibilidad de mando local o remoto.

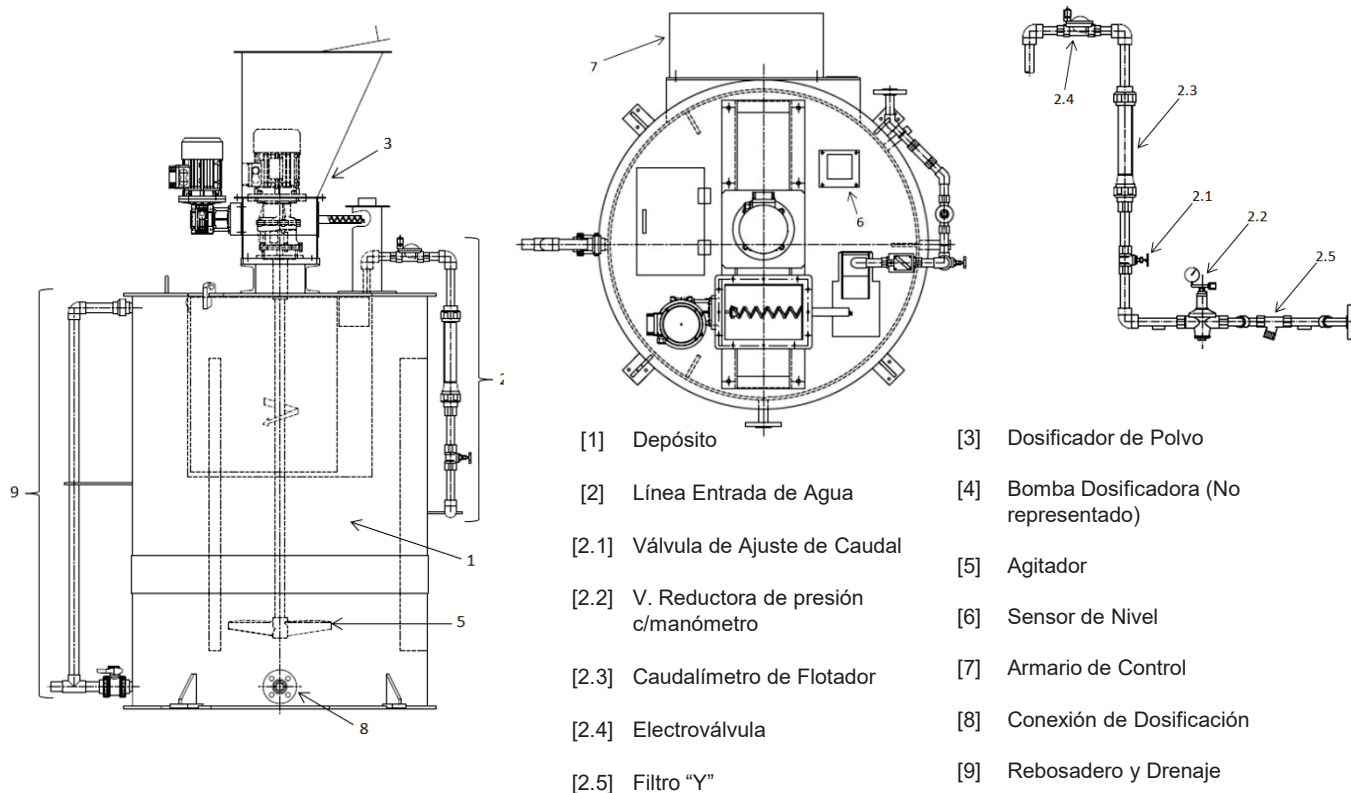

# SDM

SISTEMAS DE DOSIFICACIÓN  
Y MEZCLA

## DOSAPACK® MAX

### APLICACIONES

El equipo Dosapack® Max puede emplearse para la preparación de los principales reactivos químicos:

✓ Reactivos empleados en el tratamiento de aguas:

- Lechada de cal.
- Permanganato potásico.
- Metabisulfito sódico.
- Fosfato trisódico.
- Otros.

✓ Otro tipo de reactivos para aplicaciones industriales.

### AGITACIÓN EN LA PREPARACIÓN DE REACTIVOS

Una agitación apropiada es esencial en la preparación de reactivos para cualquier tipo de proceso.

En caso de que el agitador se coloque centrado en un tanque cilíndrico, es necesario instalar en dicho tanque tres deflectores anti-rotación diseñados considerando la estructura del tanque, para:

✓ Evitar que toda la masa fluida, como un todo, gire alrededor del eje.

✓ Evitar el vórtice que puede dañar al agitador e introducir aire en el producto.

✓ Conseguir una agitación correcta.

# SDM

SISTEMAS DE DOSIFICACIÓN  
Y MEZCLA

Aportando valor a la tecnología

## SISTEC

Pol. Txozna C/Idorsolo 5- Pab.4 y 5 - 48160 Derio (Bizkaia)  
Tfno: 94 453 24 08 / Fax: 94 454 13 67 / email: sistec@sistecsl.com  
[www.sistecsl.com](http://www.sistecsl.com)

